

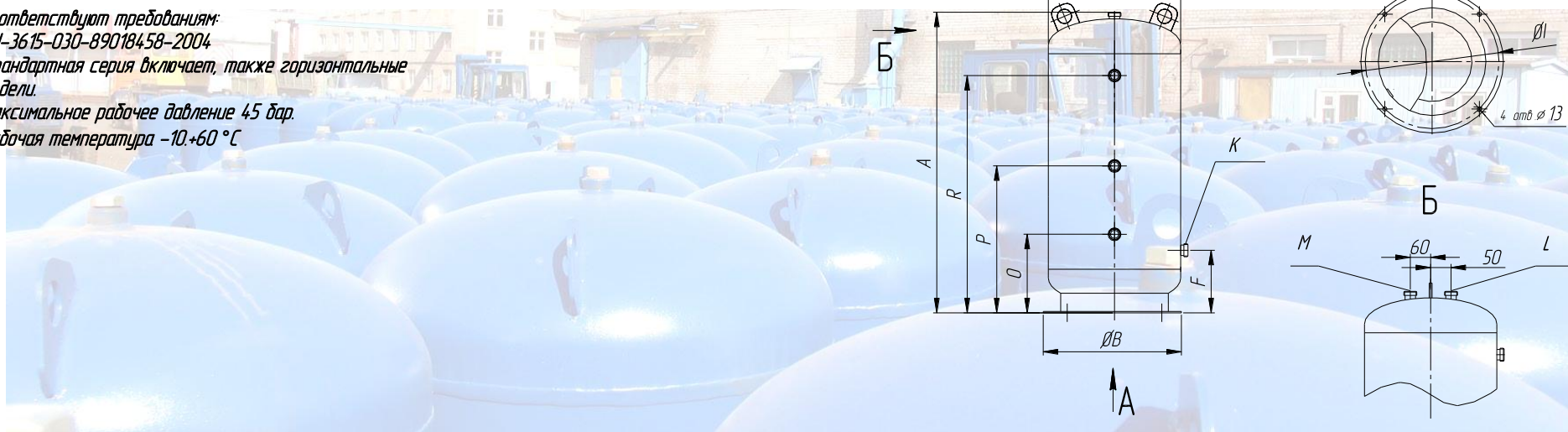

Ресиверы вертикальные высокого давления:

Соответствуют требованиям:
 ТУ-3615-030-89018458-2004
 Стандартная серия включает, также горизонтальные модели.
 Максимальное рабочее давление 45 бар.
 Рабочая температура -10.+60 °С



n/p	Тип	Объем, дм³	Масса, кг	Габаритные размеры								Соединения			Стекло смотровое, шт.	Цена, с НДС, руб. (разница)
				A, мм	B, мм	D, мм	F, мм	I, мм	O, мм	P, мм	R, мм	Вход, L, дюйм	Выход, K, дюйм	Предохранительный клапан, M, дюйм		
1	РВ/ВД 140	45	26	575	310	325	170	340	205	-	-	1 ¼"-12 UNF	1 ¼"-12 UNF	½" NPT	1	10 840
2	РВ/ВД 156	70	37	850	310	325	170	360	185	430	-	1 ¾"-12 UNF	1 ¾"-12 UNF	1 ¼"-12 UNF	2	17 050

* По желанию возможна комплектация ресиверов по Вашему заказу. Срок изготовления партии (от 4 шт.) 8 недель.



Ресиверы вертикальные высокого давления:

Соответствуют требованиям:

ТУ-3615-030-89018458-2004

Стандартная серия включает, также горизонтальные модели.

Максимальное рабочее давление 45 бар.

Рабочая температура -10.+60 °С

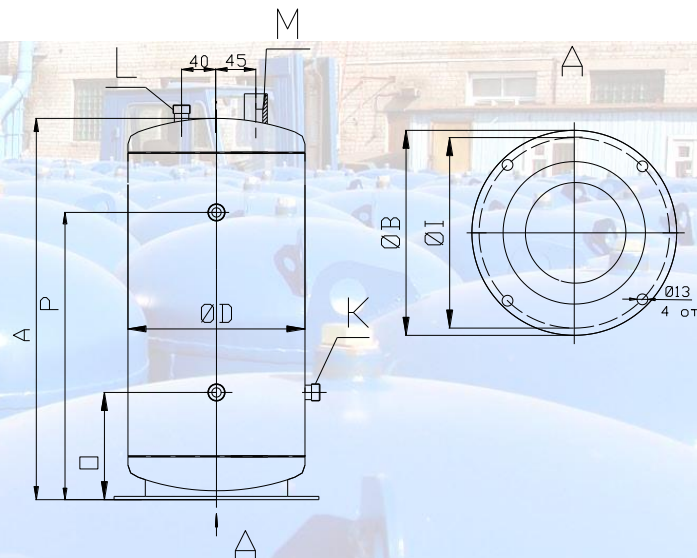
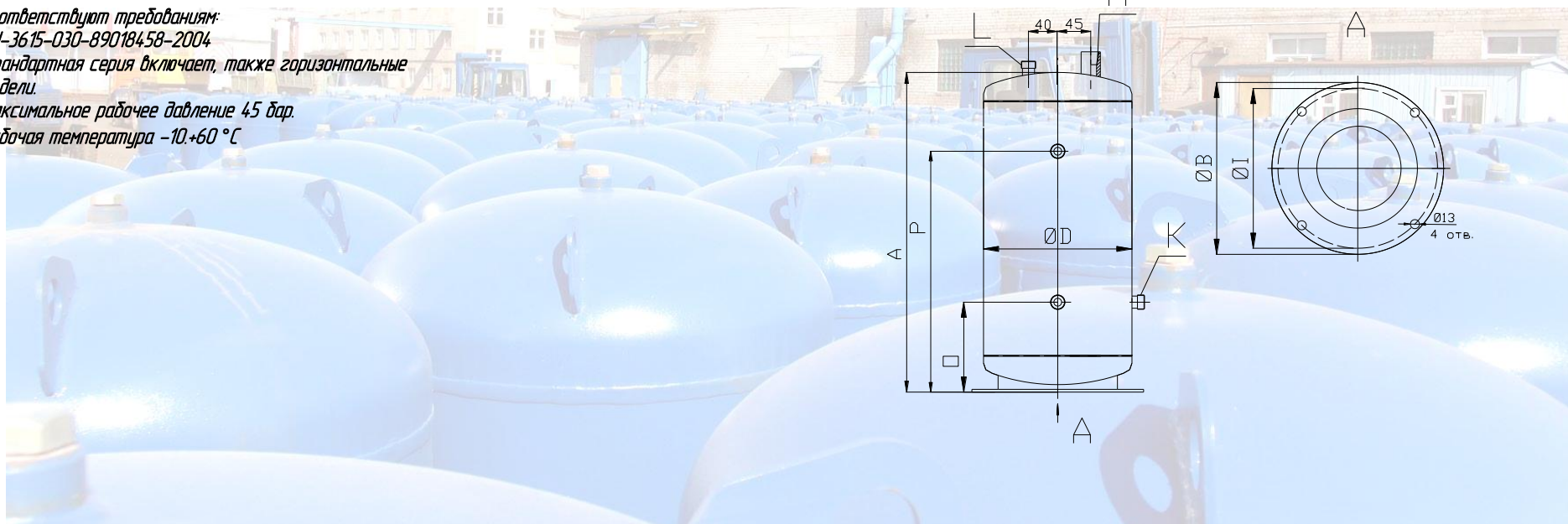

№ п/п	Тип	Объем, дм ³	Масса, кг	Габаритные размеры							Соединения			Цена, с НДС, руб (разница)	
				A, мм	B, мм	D, мм	F, мм	I, мм	O, мм	P, мм	Вход, L, дюйм	Выход, K, дюйм	Предохранительный клапан, M, дюйм		Стекло смотровое, шт.
1	РВ/ВД 025	29	23,9	795	260	219	140	230	-	--	1 1/4" -12 UNF	1 1/4" -12 UNF	1/2" NPT	-	7 690
2	РВ/ВД 025 Г1	29	24	795	260	219	140	230	220	--	1 1/4" -12 UNF	1 1/4" -12 UNF	1/2" NPT	1	8 220
3	РВ/ВД 025 Г2	29	24,2	795	260	219	140	230	220	575	1 1/4" -12 UNF	1 1/4" -12 UNF	1/2" NPT	2	8 700

* По желанию возможна комплектация ресиверов по вашему заказу. Срок изготовления партии (от 10 шт.) 8 недель.

Россия, Санкт-Петербург
Тел/факс 8 (812) 363-43-81

<http://www.boreas.su>



Ресиверы вертикальные высокого давления:

Соответствуют требованиям:

ТУ-3615-030-89018458-2004

Стандартная серия включает, также горизонтальные модели.

Максимальное рабочее давление 45 бар.

Рабочая температура -10.+60 °С

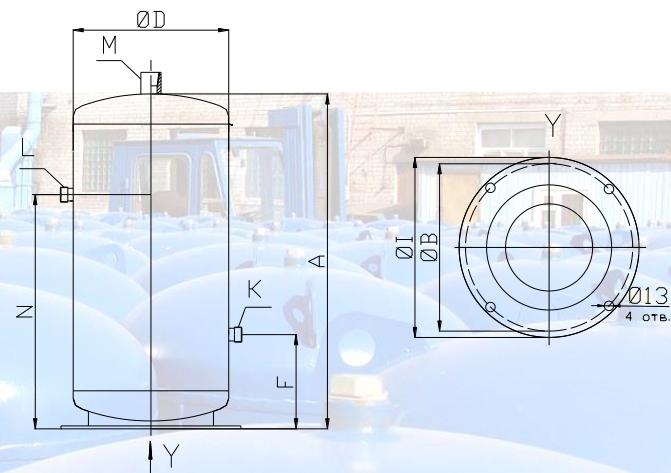

Тип	Объем, дм ³	Масса, кг	Габаритные размеры						Соединения			Цена, с НДС, руб. (розница)
			A, мм	B, мм	D, мм	F, мм	L, мм	N, мм	Вход, L, дюйм	Выход, K, дюйм	Предохра- нительный клапан, M, дюйм	
РВ/ВД 010	12	8	365	230	219	90	260	295	1" - 14 UNF	1" - 14 UNF	-	5 590
РВ/ВД 015	17	12	495	230	219	130	260	325	1" - 14 UNF	1" - 14 UNF	1/2" NPT	6 560
РВ/ВД 020	22	18	600	230	219	130	260	325	1" - 14 UNF	1" - 14 UNF	1/2" NPT	6 970

* По желанию возможна комплектация ресиверов по Вашему заказу. Срок изготовления партии (от 20 шт.) 8 недель.