



Ресиверы вертикальные:

Соответствуют требованиям:

ТУ-3615-030-89018458-2004

Стандартная серия включает, также горизонтальные модели.

Максимальное рабочее давление – 28 бар.

Рабочая температура -45..+50 °С

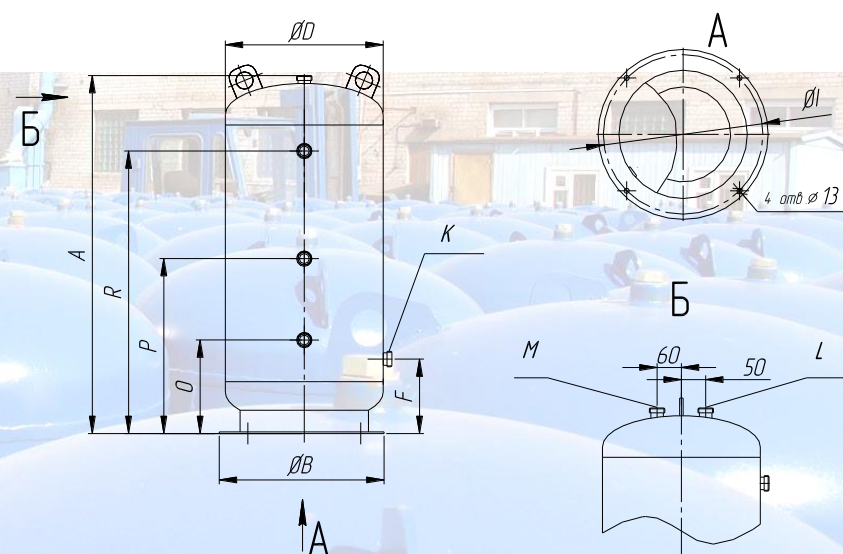

п/п	Тип	Объем, дм ³	Масса, кг	Габаритные размеры								Соединения			Стекло смотре вое, шт.	Цена, с НДС, руб. (розница)
				A, мм	B, мм	D, мм	F, мм	I, мм	O, мм	P, мм	R, мм	Вход, L, дюйм	Выход, K, дюйм	Предохра- нительный клапан, M, дюйм		
1	РВЛ 140	45	26	575	310	325	170	340	205	-	-	1 1/4"-12 UNF	1 1/4"-12 UNF	1/2" NPT	1	7 850
2	РВЛ 156	70	37	850	310	325	170	360	185	430	-	1 3/4"-12 UNF	1 3/4"-12 UNF	1 1/4"-12 UNF	2	12 350
3	РВЛ 190	100	44	1220	310	325	170	340	185	615	1045	1 3/4"-12 UNF	1 3/4"-12 UNF	1 1/4"-12 UNF	3	18 050
4	РВЛ 1160	175	80	1370	450	408	255	420	280	735	1190	2 1/4"-12 UNF	2 1/4"-12 UNF	1 1/4"-12 UNF	3	27 550
5	РВЛ 1220	245	110	1545	490	458	215	460	270	810	1350	2 1/4"-12 UNF	2 1/4"-12 UNF	1 1/4"-12 UNF	3	37 340

* По желанию возможна комплектация ресиверов по Вашему заказу. Срок изготовления партии (от 4 шт.) 8 недель.



Ресиверы вертикальные:

Соответствуют требованиям:

ТУ-3615-030-89018458-2004

Стандартная серия включает, также горизонтальные модели.

Максимальное рабочее давление – 28 бар.

Рабочая температура -45..+50 °С

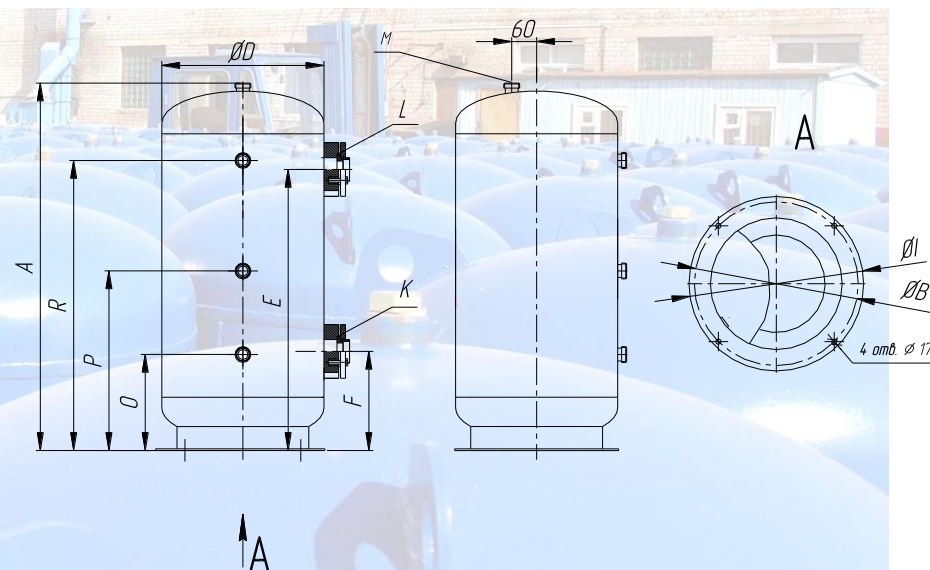

№ п/п	Тип	Объем, дм ³	Масса, кг	Габаритные размеры								Соединения			Стекло смотровое, шт.	Цена, с НДС, руб. (розница)
				A, мм	B, мм	D, мм	F, мм	I, мм	O, мм	P, мм	R, мм	Вход, L, дюйм	Выход, K, дюйм	Предохранительный клапан, M, дюйм		
1	РВЛ 1220Ф	245	110	1545	490	458	215	460	270	810	1350	76 мм	76 мм	1 1/4"-12 UNF	3	38 340
2	РВЛ 1360	350	160	1400	760	610	325	700	290	690	1090	76 мм	76 мм	1 1/4"-12 UNF	3	54 500

* По желанию возможна комплектация ресиверов по Вашему заказу. Срок изготовления партии (от 10 шт.) 8 недель.



Ресиверы вертикальные:

Соответствуют требованиям:

ТУ-3615-030-89018458-2004

Стандартная серия включает, также горизонтальные модели.

Максимальное рабочее давление – 28 бар.

Рабочая температура -45...+50 °С

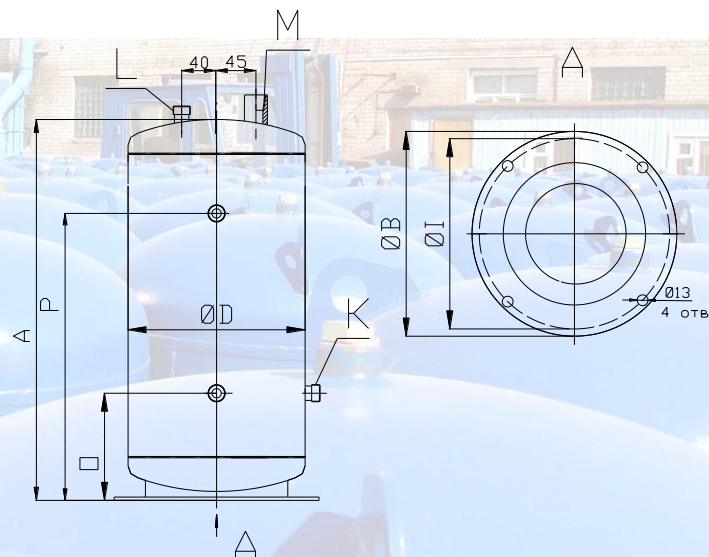

№ п/п	Тип	Объем, дм ³	Масса, кг	Габаритные размеры							Соединения			Стекло смотровое, шт.	Цена, с НДС, руб. (розница)
				A, мм	B, мм	D, мм	F, мм	I, мм	O, мм	P, мм	Вход, L, дюйм	Выход, K, дюйм	Предохранительный клапан, M, дюйм		
1	РВЛ 025	29	23,9	795	260	219	140	230	-	--	1 1/4"-12 UNF	1 1/4"-12 UNF	1/2" NPT	-	5 570
2	РВЛ 025г	29	24	795	260	219	140	230	220	--	1 1/4"-12 UNF	1 1/4"-12 UNF	1/2" NPT	1	5 950
3	РВЛ 025г2	29	24,2	795	260	219	140	230	220	575	1 1/4"-12 UNF	1 1/4"-12 UNF	1/2" NPT	2	6 300

* По желанию возможна комплектация ресиверов по Вашему заказу. Срок изготовления партии (от 10 шт.) 8 недель.



Ресиверы вертикальные:

Соответствуют требованиям:

ТУ-3615-030-89018458-2004

Стандартная серия включает, также горизонтальные модели.

Максимальное рабочее давление – 28 бар.

Рабочая температура -45...+50 °С

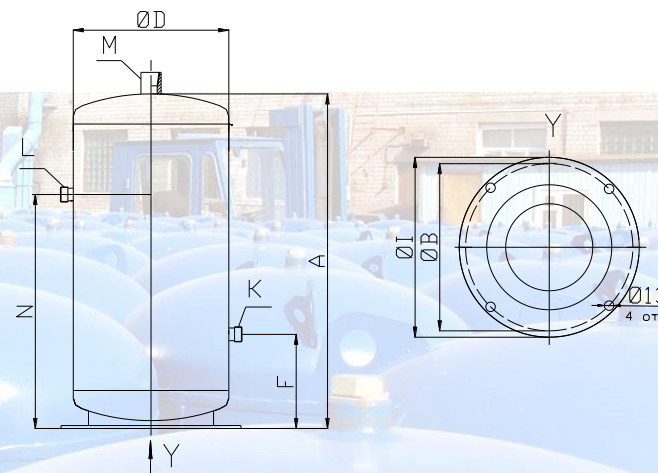

Тип	Объем, дм ³	Масса, кг	Габаритные размеры						Соединения			Цена, с НДС, руб. (розница)
			A, мм	B, мм	D, мм	F, мм	I, мм	N, мм	Вход, L, дюйм	Выход, K, дюйм	Предохра- нительный клапан, M, дюйм	
РВЛ 010	12	8	365	230	219	90	260	295	1"-14 UNF	1"-14 UNF	-	4 050
РВЛ 015	17	12	495	230	219	130	260	325	1"-14 UNF	1"-14 UNF	1/2" NPT	4 750
РВЛ 020	22	18	600	230	219	130	260	325	1"-14 UNF	1"-14 UNF	1/2" NPT	5 050

* По желанию возможна комплектация ресиверов по Вашему заказу. Срок изготовления партии (от 20 шт.) 8 недель.